

SERIN™

ROBINET À MONTAGE MURAL RACCORDEMENT DE LAVABO ENCASTRÉ

*Nous vous remercions d'avoir choisi American Standard...
synonyme de qualité supérieure depuis plus de 100 ans.*

*Pour que l'installation se déroule sans problème, veuillez
lire attentivement ces instructions avant de commencer.*

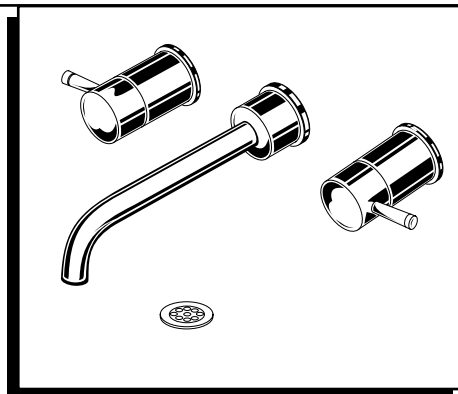

Certifié conforme aux normes ASME A112.18.1M
É. -J. Brevet no 5.819.789

M968852 Rév.1.3

Pour que l'installation se déroule sans problème, veuillez lire attentivement ces instructions avant de commencer.

MESURES RELATIVES AUX POINTS DE RACCORDEMENT

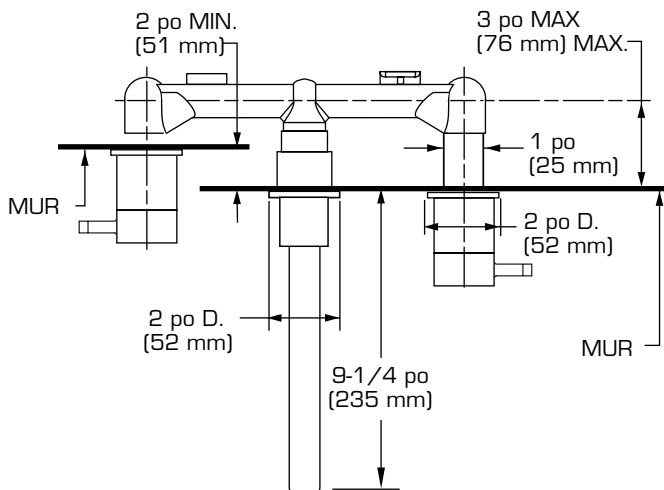
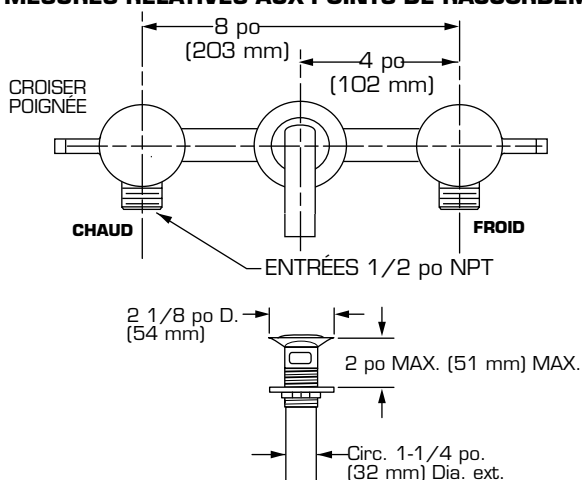

Outils requis

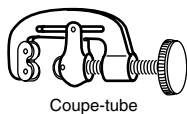

Coupe-tube

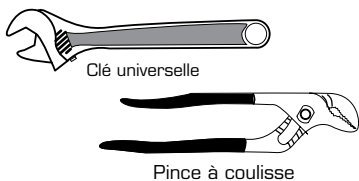

Clé universelle

Pince à coulisse



Mastic de plombier ou
caifat



Ruban Téflon

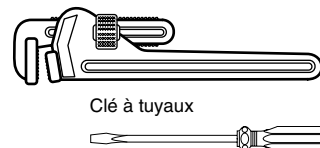

Clé à tuyaux

Tournevis à lame plate

1

INSTALLER LA VANNE **AVERTISSEMENT** Fermer l'alimentation d'eau chaude et d'eau froide avant de commencer.

- Déterminer où se trouvera le mur fini. **Cette mesure est très importante!** Remarque : La mesure relative du mur fini est : 2 po minimum et 3 po maximum. Ceci donne une tolérance de 1 po. Voir la mesure relative illustrée ci-dessus.
- Fixer le ROBINET (1) à la traverse de la structure murale à la hauteur requise avec deux vis à bois.
- Raccorder l'alimentation d'eau CHAUDE (6) à la vanne de l'entrée GAUCHE et l'alimentation d'eau FROIDE (7) à la vanne de l'entrée DROITE. Garnir les raccords filetés d'un ruban scellant ou d'un ruban Téflon. Pour les raccords soudés, ne pas les faire directement sur le corps de la vanne. Les joints et la cartouche de la vane risqueraient d'être endommagés.
- Mettre les vannes sur la position fermée. Ensuite ouvrir les alimentations d'eau chaude et froide et vérifier l'étanchéité des raccords.
- Terminer la construction du mur.

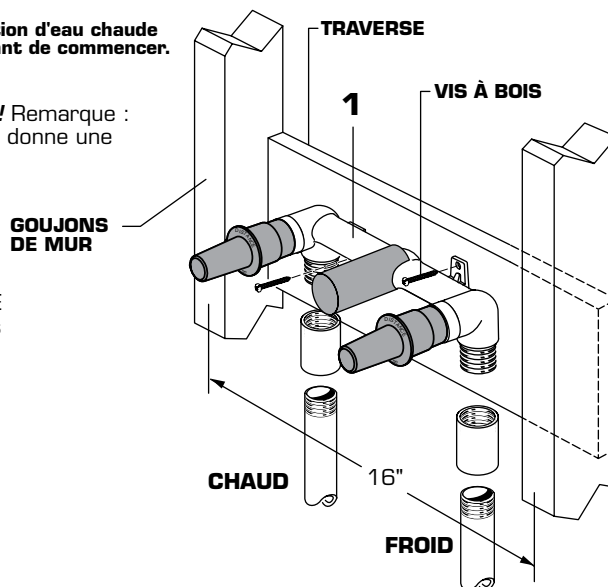

2 INSTALLER LE BEC MURAL

- Retirer les PROTECTIONS DE PLÂTRE (1) des VANNES.
- Vérifier que le JOINT TORIQUE du MAMELON DU BEC (2) repose dans la rainure du MAMELON DU BEC (3).
- Visser le MONTAGE DU BEC (4) dans le MAMELON DU BEC (3). Aligner la rainure sur le MONTAGE DU BEC (4) avec la surface du mur fini. Se reporter à la Figure A.
- Poser le JOINT (5) dans la ROSACE DU BEC (6). Poser la ROSACE DU BEC (6) et LE JOINT (5) sur l'ARRIVÉE DU BEC (4).
- Pousser le BEC (7) dans le MONTAGE DU BEC (4). Aligner le BEC (7) et serrer la VIS DE FIXATION DU BEC (8) avec la CLÉ À SIX PANS 3 mm (9) fournie.

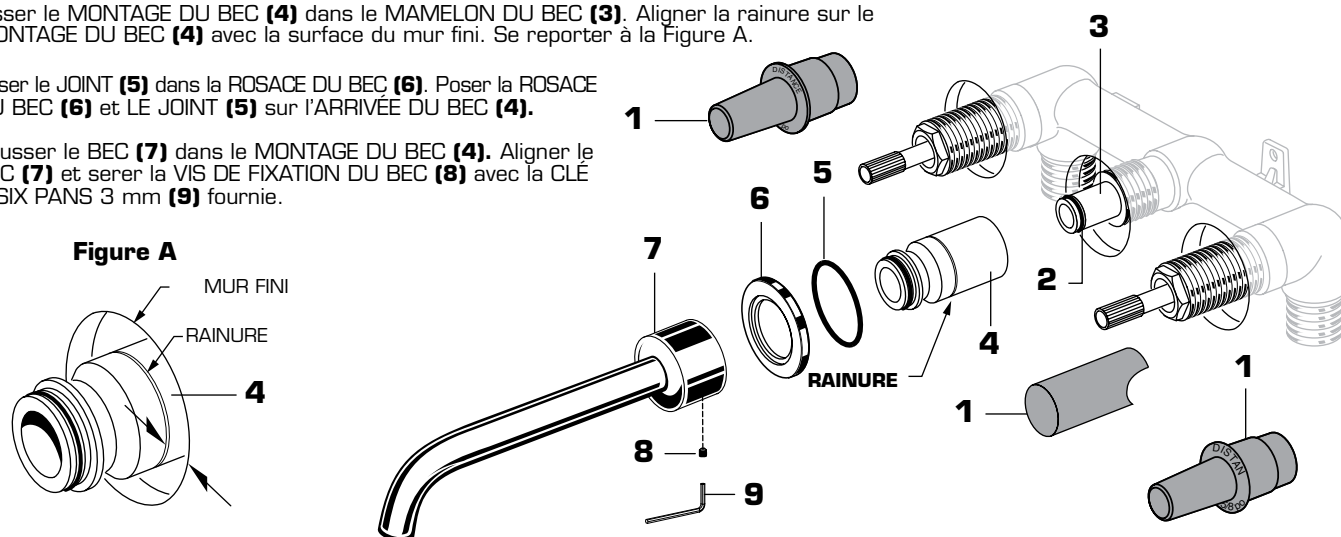

3 INSTALLATION DES POIGNÉES

- Fermer les TIGES DE VANNES (1).
- Insérer les JOINTS TORIQUES (2) dans les ROSACES (3). Visser la ROSACE DE LA POIGNÉE (4) dans la VANNE (5) jusqu'à ce qu'elle soit bien insérée dans le mur.
- Visser la BASE DE LA POIGNÉE (4) sur la ROSACE DE LA POIGNÉE (3) jusqu'à ce qu'elle repose bien contre la ROSACE DE LA POIGNÉE (3).

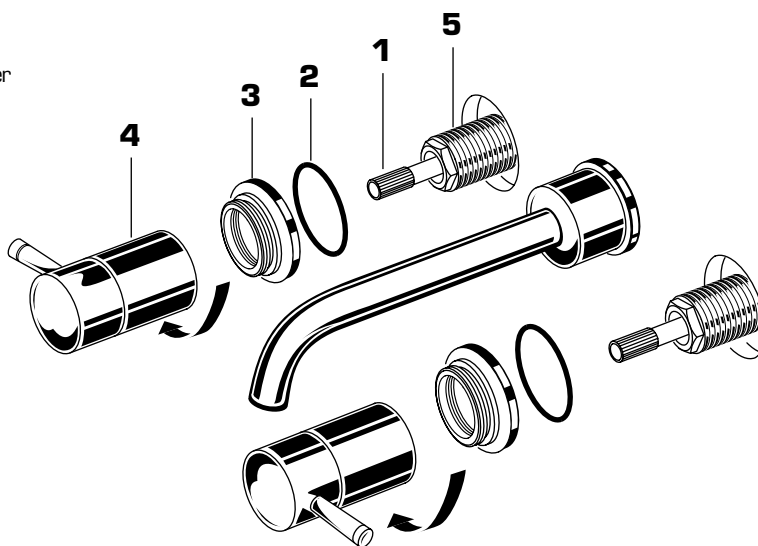

4 INSTALLATION DU DRAIN

- Appliquer un ruban de MASTIC le long de la COLLERETTE DU DRAIN (1).
- Insérer le CORPS DE DRAIN (1) vers le bas par le lavabo.
- Assembler le JOINT (2), la RONDELLE (3) et le CONTRE-ÉCROU (4) sur le CORPS DE DRAIN (1). Visser fermement le CONTRE-ÉCROU (4).
- Fixer la PIÈCE DE RACCORDEMENT (5) au CORPS DE DRAIN (1).

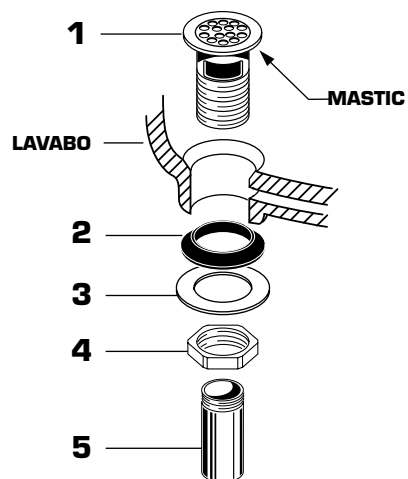

5 ENTRETIEN

- Pour modifier le sens de rotation de la poignée, suivre les étapes suivantes :

- Mettre la vanne sur la position fermée (OFF).
- Visser la **BASE DE LA POIGNÉE (1)** dans le sens antihoraire pour retirer la poignée **(2)** de la **BASE DE LA ROSACE (3)**.
- Utiliser la lame d'un tournevis pour retirer l'**AGRAFE RESSORT (4)**.
- Soulever la **BUTÉE (5)**, tourner de 90° et replacer le tout.
- Reposer l'**AGRAFE RESSORT (4)**.
- Reposer la **POIGNÉE (2)**.

- Si la goulotte coule, activer les poignées en ouvrant et fermant plusieurs fois. Ne pas forcer - les poignées ne tournent qu'à 90°.

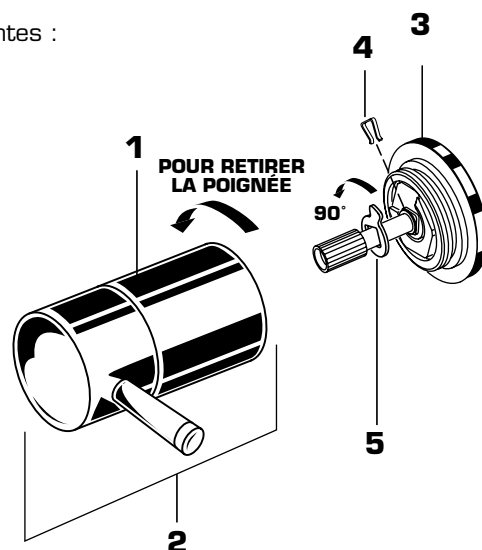

6 TESTER L'INSTALLATION DU ROBINET

- Mettre les **POIGNÉES** sur la position fermée.
- Retirer l'**AÉRATEUR (1)** avec l'**OUTIL (2)** fourni.
- Raccorder l'alimentation de l'eau chaude et de l'eau froide. Actionner les deux **POIGNÉES** pour faire circuler l'eau complètement. Vérifier que les raccords du bec ne fuient pas.
- Vérifier l'étanchéité de tous les raccords. ➡
- Mettre les poignées sur la position fermée. Reposer l'**AÉRATEUR (1)**.

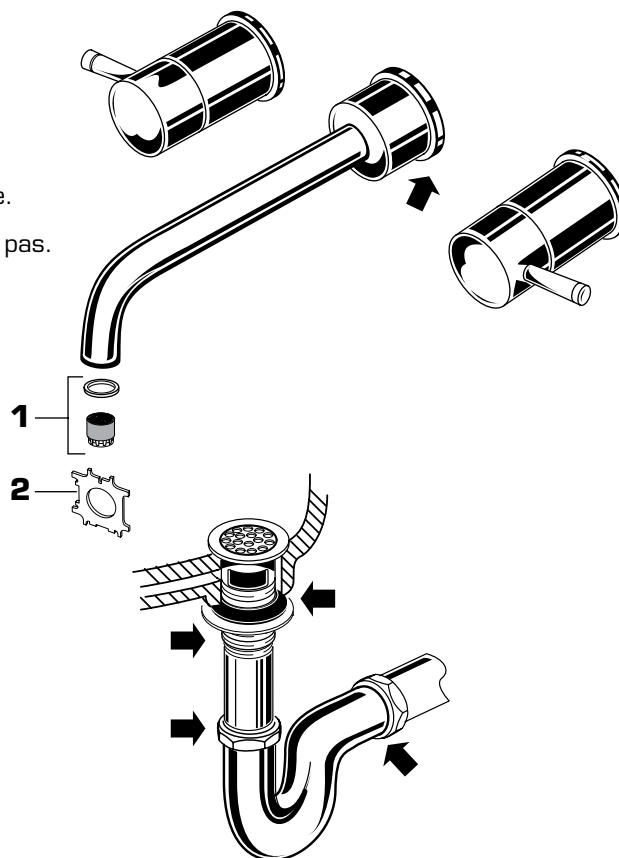

7 INSTRUCTIONS D'ENTRETIEN :

À FAIRE : SIMPLEMENT RINCER LE ROBINET AVEC DE L'EAU PROPRE. SÉCHER AVEC UN CHIFFON DOUX EN COTON.

À NE PAS FAIRE : NETTOYER AVEC DES SAVONS, DE L'ACIDE, DES PRODUITS À POLIR, DES DÉTERGENTS ABRASIFS OU UN CHIFFON À GROS GRAINS.