

NUMÉRO DE MODÈLE :

■ 8334190 - Anneau Porte-serviettes

Finis proposés :

.002	Chrome poli
.224	Bronze huilé
.295	Nickel satiné (PVD)

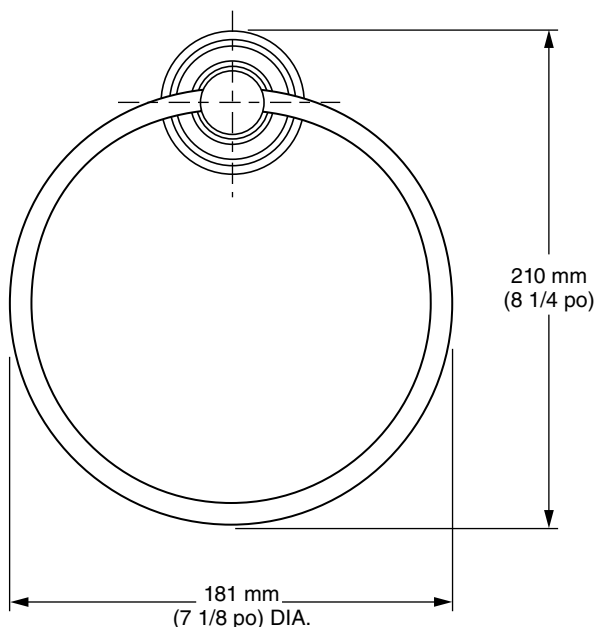
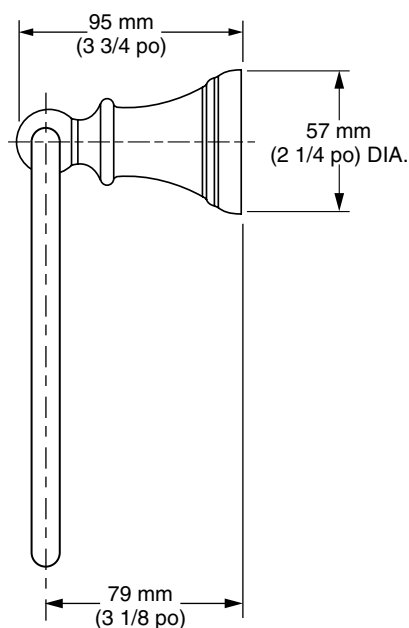

CARACTÉRISTIQUES DU PRODUIT :

Matériau de construction :

- Construction métallique pour une durée de vie accrue.
- Bague sur l'anneau porte-serviettes pour empêcher les frottements et les grincements.

Dispositif de fixation dissimulé : aucune vis de pression exposée.

Facile à installer.

Durabilité des finis : les finis en chrome et en PVD ne se terniront jamais.

CARACTÉRISTIQUES SUGGÉRÉES :

L'anneau porte-serviettes devra disposer d'une construction en métal et d'un fini en PVD à l'épreuve des ternissures. Le modèle devra inclure un dispositif de fixation dissimulé empêchant l'exposition des vis de pression. L'anneau porte-serviettes devra comporter une bague pour empêcher les frottements et les grincements. L'anneau porte-serviettes sera le modèle American Standard n° 8334190.____.