

INSTRUCCIONES DE INSTALACIÓN CUIDADO Y MANTENIMIENTO

American Standard

Style That Works Better

CADET® 3 - INODORO DE 2 PIEZAS 1.6 GPF
Modelo: 2383 / 2384 / 2386 / 2447 / 2431 / 2880 / 3305 / 2852

CADET® 3
Flushing System

CADET® 3 - INODORO DE 2 PIEZAS 1.28 GPF
Modelo: 2829 / 2832 / 2835 / 2838 / 2880 / 3305 / 2447 / 2852 /
3329 / 3339 / 3377 / 3378 / 3379



Gracias por seleccionar American Standard – el parámetro de primera calidad por más de 100 años. Para asegurar la instalación apropiada de este producto, lea cuidadosamente estas instrucciones antes de empezar. (Ciertas instalaciones pueden requerir asistencia profesional.) También asegúrese de que su instalación cumpla con los códigos locales.

⚠ PRECAUCIÓN: EL PRODUCTO ES FRÁGIL. ¡MANÉJESE CON CUIDADO PARA EVITAR QUE SE QUIEBRE Y LA POSIBILIDAD DE QUE USTED SE LASTIME!
NOTA: Es posible que las ilustraciones no definan exactamente el contorno de la pieza y sus componentes.

HERRAMIENTAS Y MATERIALES RECOMENDADOS

Espátula Desarmador regular Llave inglesa Sellador Cinta de medir
Segueta Anillo de cera/empaque Tubo de suministro flexible Tornillos de fijación del inodoro Nivel de carpintero

1 QUITAR EL INODORO ANTERIOR

- Cierre la válvula de suministro del inodoro y bájele al tanque completamente. Seque con toalla o con esponja el agua restante en el tanque y la taza.
- Desconecte la línea de suministro y quítela. NOTA: Si se va a reemplazar la válvula, ¡primero cierre el suministro principal de agua!
- Quite las piezas de ferretería de montaje anteriores, quite el inodoro y coloque un tapón en la abertura de desechos del piso para prevenir que se escapen gases del drenaje.
- Quite los tornillos de fijación del reborde del inodoro y limpie la cera anterior, la masilla, etc. del área de la base.
NOTA: La superficie de montaje debe estar limpia y nivelada antes de instalar el inodoro nuevo.

2 DIMENSIONES APROXIMADAS:

NOTA: La distancia de la pared a la línea central del desague del inodoro debe ser como se indica en la tabla a continuación:

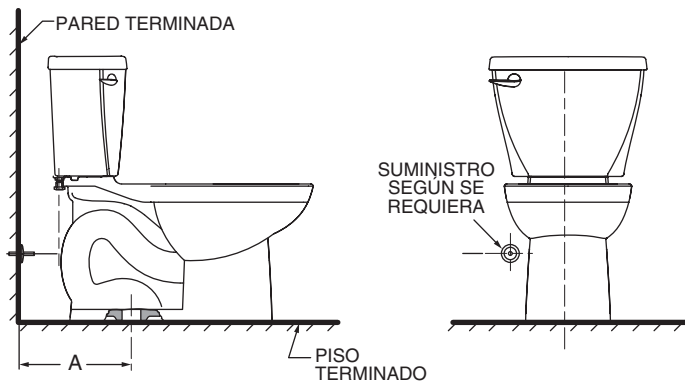

	MODELO		DIMENSION "A"
10" PARED	2383.010	2384.010	254mm (10)
	2386.010	3379.128	
12" PARED	2383.012	2829.128	305mm (12)
	2386.012	2832.128	
	2384.012	2835.128	
	3305.000	2838.128	
	2431.012	2852.000	
	2447.000	2852.128	
	2880.000	2447.128	
	3377.128	2880.128	
14" PARED	2383.014	2384.014	356mm (14)
	2386.014		
		3329.128	

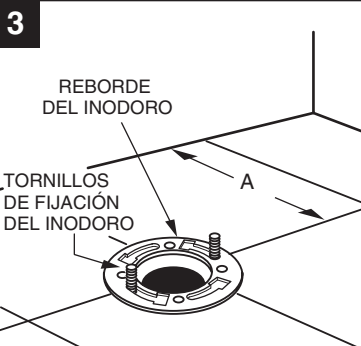

3 INSTALACIÓN DE LOS TORNILLOS DEL INODORO

Instale los tornillos de instalación del inodoro en el canal del reborde, gire 90° y acomode deslizando 6" (152 mm) de separado y paralelo a la pared.

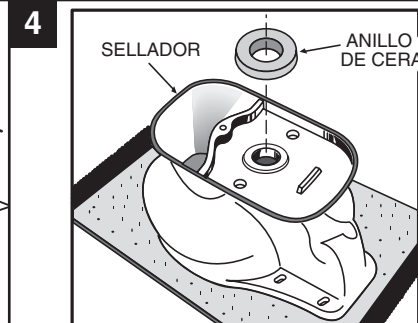

4 INSTALACIÓN DEL SELLO DE CERA

Invierta el inodoro en el piso (protéjalo con una almohadilla para prevenir daño), e instale el anillo de cera de manera uniforme alrededor del reborde de desecho (cuerno), con el extremo rebajado del anillo dando hacia el inodoro. Aplique un borde delgado de sellador alrededor de la base del inodoro.

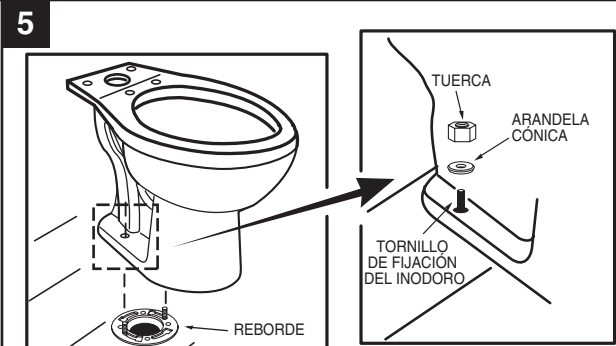

5 COLOQUE EL INODORO EN EL REBORDE

- Desconecte la abertura de desechos del piso e instale el inodoro sobre el reborde del inodoro de manera que los tornillos de fijación salgan por los agujeros de montaje.
- Instale sin apretar las arandelas de retención y las tuercas. El lado de las arandelas marcado con "THIS SIDE UP" (Este lado hacia arriba) debe ir hacia arriba.

GUARDE ESTAS INSTRUCCIONES PARA CONSULTAS POSTERIORES

6

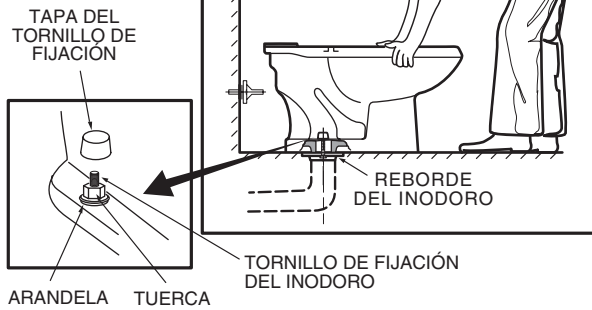

INSTALACIÓN DEL INODORO

- Alinee el inodoro con la pared y, con un movimiento de vaivén, presione la taza completamente sobre el anillo de cera y el reborde. De manera alternada, apriete las tuercas hasta que el inodoro quede firmemente asentado en el piso.

⚠ PRECAUCIÓN:
¡NO APRIETE EXCESIVAMENTE LAS TUERCAS O SE PUEDE DAÑAR LA BASE!

- Instale las tapas sobre las arandelas. (Si es necesario, corte los tornillos a la altura adecuada antes de instalar las tapas.)
- Alise el borde de sellador alrededor de la base. Remueva el exceso de sellador.

7

Para tanques/tazas que usen el Sistema de conexión rápida (Tornillos de montaje del tanque instalados previamente).

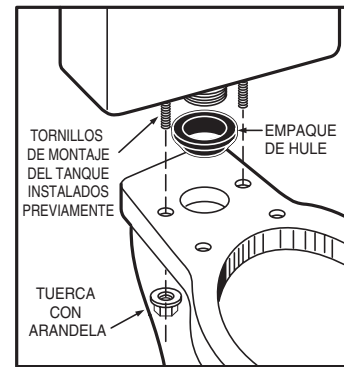

INSTALACIÓN DEL TANQUE

- Instale el empaque de plástico grande sobre el escape roscado de la parte inferior del tanque y baje el tanque sobre la taza de manera que el extremo rebajado del empaque quede nivelado en la abertura de entrada de agua de la taza y que los tornillos de montaje del tanque pasen por los agujeros de montaje. Afiance con arandelas y tuercas de metal.
- Con el tanque paralelo a la pared, apriete las tuercas de manera alternada hasta que el tanque esté acomodado y nivelado contra la superficie de la taza.

*** USE LA HERRAMIENTA INCLUIDA, APRIETA TUERCAS, O LLAVE CON DADO PROFUNDO.**

⚠ PRECAUCIÓN:
¡NO APRIETE LAS TUERCAS MÁS DE LO NECESARIO PARA OBTENER UN AJUSTE PRECISO!

8 INSTALACIÓN DEL ASIENTO DEL INODORO Instale el asiento del inodoro de acuerdo a las instrucciones del fabricante.

9a

Antes de continuar, identifique el tipo de conexión de suministro de agua que utiliza en el gráfico que aparece más adelante y utilice las piezas de montaje adecuadas para volver a conectar el suministro de agua de manera correcta. NO emplee masilla de plomero para sellar estas conexiones.

TUBERÍA ENSANCHADA DE METAL/COBRE

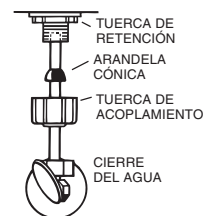

Estas piezas deben utilizarse de la manera en que se ilustra para asegurar una conexión estanca. Si se utiliza una tuercas de acoplamiento existente es posible que se produzcan fugas de agua. La tubería de suministro de agua debe penetrar al menos 1,25 cm (1/2 pulg.) en la parte roscada de la válvula (esto no se aplica a las tuberías con brida).

TUBERÍA METÁLICA CON BRIDA

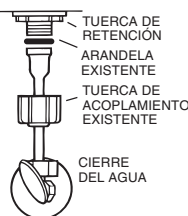

Utilice la tuercas de acoplamiento y la arandela existentes.

TUBERÍA METÁLICA EN ESPIRAL

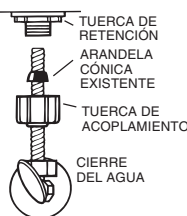

Utilice la arandela cónica en espiral existente. Es posible que la arandela cónica Fluidmaster no selle por completo en la línea de suministro de tipo espiral.

CONECTOR DE VINILO/MALLA

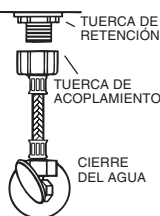

Ya se incluyen arandelas cónicas cautivas. No es necesario utilizar arandelas adicionales.

PRECAUCIÓN: NO UTILICE ARANDELAS CÓNICAS EN LÍNEAS DE SUMINISTRO DE PLÁSTICO.

PRECAUCIÓN: Si la TUERCA DE RETENCIÓN o la TUERCA DE ACOPLAMIENTO se aprietan de manera excesiva, podría producirse una ruptura y posiblemente una inundación.

9b

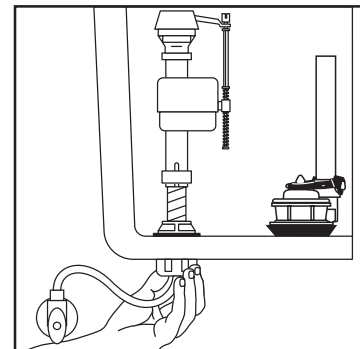

Una vez que las arandelas estén colocadas (vea el Paso 9a), apriete LA TUERCA DE ACOPLAMIENTO 1/4 de vuelta después de apretar al máximo con la mano. NO APRIETE EN EXCESO.

⚠ ADVERTENCIA: No use masilla de plomero, grasa para rosca de cañerías o cualquier otro sellante en la conexión del suministro de agua de este tanque. Si existe una fuga en la conexión después de haber apretado manualmente la conexión, cambie la línea de suministro. Si persiste la fuga con la nueva línea de suministro, reemplace la válvula de llenado. **La garantía quedará anulada si se utiliza cualquier tipo de sellante en la conexión del suministro de agua.**

10



Diagrama 1

AJUSTES

a. Ajuste el nivel del agua. Ésta debe ajustarse al nivel que indica el tanque mediante el ajuste del flotador.

Vea el Paso 11 sobre el método de ajuste del nivel del agua

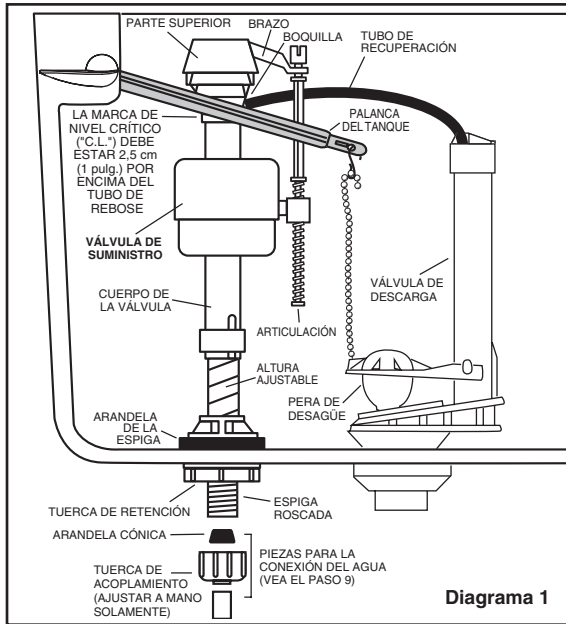
b. Si la taza no descarga agua, puede ser necesario ajustar la cadena de la válvula de descarga. Todo lo que debe hacer es retirar la cadena del sujetador, tensar la cadena y volver a insertarla en la varilla elevadora. Asegúrese de que la cadena no quede demasiado tensa.

11

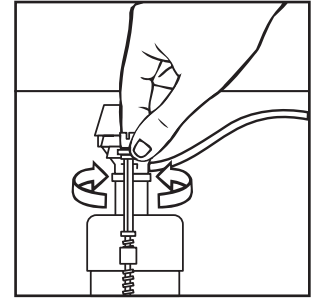

Abra el suministro de agua. Sumerja el tazón flotador en el agua por 30 segundos. Ajuste el agua al nivel deseado a devuelta la barra de ajuste de nivel y moviendo el tazón flotador hacia arriba o hacia abajo. El nivel de agua debe quedar de 1/2 a 1 pulg (1.3 a 2.5 cm) por debajo de la punta del tubo del rebosadero.

12

CUIDADO Y LIMPIEZA

Cuando limpie el inodoro, lávelo con agua con jabón suave, enjuague completamente con agua limpia y seque con un paño suave. Evite el uso de detergentes, desinfectantes o productos de limpieza en latas de aerosol. NUNCA use polvos abrasivos para restregar ni almohadillas abrasivas en el asiento del inodoro. Algunas sustancias químicas de baño y cosméticos pueden dañar el acabado del asiento.

⚠ ADVERTENCIA: No use limpiadores dentro del tanque. Los productos que contienen cloro (hipocloruro de calcio) pueden dañar seriamente los herrajes del tanque. Este daño puede causar fugas y daño a la propiedad. **American Standard no será responsable por ningún daño a los herrajes del tanque causado por el uso de limpiadores que contengan cloro (hipocloruro de calcio).**

13

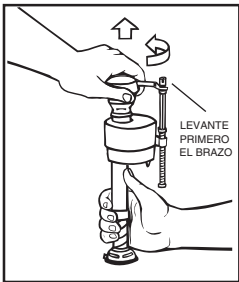

LEVANTE PRIMERO EL BRAZO

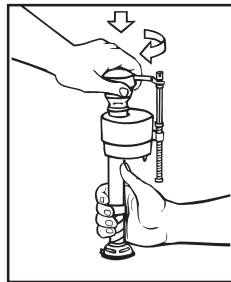
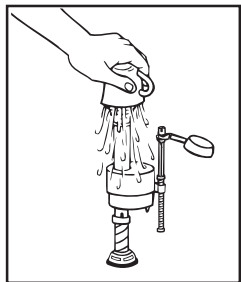

IMPORTANTE: Elimine siempre la arena y el óxido que pueda haber en el sistema.

• Compruebe que el paso de agua está cerrado. Retire la parte SUPERIOR de la válvula; para ello, levante el brazo y hágalo girar con la parte superior 1/8 de vuelta de derecha a izquierda, haciendo una leve presión sobre la tapa.

• Coloque un recipiente sobre la VALVULA abierta para evitar derrames y abra y cierre el paso del agua varias veces. Deje el paso de agua cerrado.

• Vuelva a colocar la parte SUPERIOR encajando los bordes de sujeción y girando 1/8 de vuelta de izquierda a derecha. ASEGÚRESE DE QUE LA PUNTA QUEDE ORIENTADA HACIA LA POSICIÓN DE BLOQUEO. ES POSIBLE QUE LA VALVULA NO FUNCIONE SI LA PARTE SUPERIOR NO ESTA COMPLETAMENTE GIRADA HACIA LA POSICIÓN DE BLOQUEO.

SOLUCIÓN DE PROBLEMAS

SI LA VALVULA DE SUMINISTRO SE CIERRA PERO SIGUE PERDIENDO AGUA POCO A POCO, repita el Paso 13.

- **SI LA VALVULA DE SUMINISTRO SE CIERRA Y ABRE CUANDO NO SE USA,** es señal de desperdicio de agua a causa de que:
 - El extremo del tubo de carga está introducido en el tubo de reboso, debajo del nivel de agua del tanque. Fije el tubo de carga al de reboso con el sujetador en "S" suministrado.
 - La válvula de descarga tiene una fuga porque está gastada, sucia o mal alineada respecto a la pera de desagüe del tanque (cambie la pera por una nueva).

SI LA VALVULA DE SUMINISTRO NO FUNCIONA O SE CIERRA, o LA CARGA DEL TANQUE ES LENTA después de que la válvula haya estado en uso durante un tiempo, es posible que deba utilizar sello de reemplazo Fluidmaster Modelo 242.

Visite nuestro sitio web en www.fluidmaster.com para consultar otras soluciones a los problemas de inodoro.

Para obtener información sobre la solución de problemas, comuníquese con:

Fluidmaster Inc

30800 Rancho Viejo Road
San Juan Capistrano, CA 92675
(949) 728-2000 (800) 631-2011
www.fluidmaster.com

© 2001 Fluidmaster, Inc.
© Marca registrada de Fluidmaster, Inc.

Use siempre repuestos Fluidmaster de calidad cuando repare los productos Fluidmaster. Fluidmaster no se hace responsable de ningún daño provocado por productos utilizados con válvulas Fluidmaster que no estén fabricados por Fluidmaster, Inc.

GUÍA DE LOCALIZACIÓN DE FALLAS

PROBLEMA	CAUSA POSIBLE	MEDIDA CORRECTIVA
No baja	a. La válvula del suministro de agua está cerrada. b. La línea de suministro está bloqueada. c. La cadena de la válvula de descarga está demasiado suelta o desconectada. d. Hay arena o basura alojada en el control de agua.	a. Abra la válvula y permita que el agua llene el tanque. b. Cierre el suministro de agua, desconecte la línea de suministro e inspeccione todos los empaques y las arandelas. Vuelva a ensamblar. Consulte también las instrucciones de mantenimiento de la rejilla de la válvula Fluidmaster. (ver paso 13) c. Reajuste la longitud de la cadena según se requiera. d. Cierre el suministro de agua. Remueva la tapa y limpie de acuerdo a la Figura 13.
Funcionamiento pobre o lento	a. El nivel del agua de la taza está demasiado bajo. b. La válvula de suministro está cerrada parcialmente. c. La trampa y/o el tubo de drenaje y/o el respiradero está parcialmente obstruido. d. La presión del suministro está demasiado baja.	a. Revise que el tubo de relleno esté conectado al control del agua y que esté insertado en el tubo de derrame del tanque sin estar enroscado o dañado. b. Abra completamente la válvula de suministro. Asegúrese que el tamaño del tubo de suministro sea el apropiado. c. Reajuste la longitud de la cadena según se requiera. d. La presión del suministro normal debe ser de 20 psi por lo menos.
Fugas del inodoro	a. Mala conexión de la línea del suministro. b. Mala conexión de la taza al tanque/piso.	a. Revise el Paso 9 del procedimiento de instalación. b. Revise del Paso 4 al 7 del procedimiento de instalación.
El inodoro no se cierra	a. La cadena de la válvula de descarga está demasiado tensa, haciendo que la válvula de descarga permanezca abierta. b. El asiento de la válvula de descarga y/o la tapa están deformados c. Hay arena o basura alojada en el control del agua.	a. Reajuste la longitud de la cadena según sea necesario. Revisar paso 10. b. Cierre el suministro del agua. Reemplace la válvula de Descarga. c. Cierre el suministro del agua. Remueva la tapa y límpiela de acuerdo a la Figura 13.

LISTA DE REFACCIONES

Las partes para reparación se determinan por el número del tanque del inodoro, el cual se puede encontrar dentro del tanque.

NOTA: "XXX" representa el color o las opciones del acabado de los bordes. Especifique al ordenar.

NÚMERO DE PARTE	DESCRIPCIÓN	1.6 GPF							1.28 GPF						
		4019.016	4021.500	4021	4027	Completo 2447	Completo 2880/2852	Completo 3305	4019.128	4021.513	4021.128	4027.128	Completo 2880/2852/3377/3329	Completo 3305/3378/3339	Completo 2447/3379
738903-XXX0A	Palanca del tanque LH	✓	✓	✓	✓	✓	✓	✓	✓	✓	✓	✓	✓	✓	✓
034783-XXX0A	Juego De Tapas De Tornillos De Fijación	✓	✓	✓	✓	✓	✓	✓	✓	✓	✓	✓	✓	✓	✓
738565-423.0070A	Entrada 400A Fluidmaster	✓	✓	✓	✓	✓	✓	✓			✓	✓	✓	✓	
738921-100.0070A	Conjunto de válvula de descarga – 1.6 GPF			✓			✓	✓							
738921-101.0070A	Conjunto de válvula de descarga – 1.6 GPF	✓	✓			✓									
738921-102.0070A	Conjunto de válvula de descarga – 1.6 GPF				✓										
738920-100.0070A	Conjunto de flapper – 1.6 GPF	✓	✓	✓	✓	✓	✓								
738921-103.0070A	Conjunto de válvula de descarga – 1.28 GPF										✓		✓	✓	
738921-104.0070A	Conjunto de válvula de descarga – 1.28 GPF								✓	✓					✓
738921-105.0070A	Conjunto de válvula de descarga – 1.28 GPF										✓				
7381026-400.0070A	Conjunto de flapper – 1.28 GPF										✓	✓	✓	✓	
7301021.0070A	Juego de acoplamiento de tanque 252	✓	✓	✓	✓	✓	✓	✓	✓	✓	✓	✓	✓	✓	✓
738916-100.0070A	Tubo de relleno – 5 pulgadas			✓	✓		✓	✓			✓	✓	✓	✓	
738916-101.0070A	Tubo de relleno – 9 pulgadas	✓	✓			✓			✓	✓					✓
5332.016.XXX	Asiento alargado					✓		✓			✓			✓	✓
738565-442.0070A	Entrada 400A Fluidmaster								✓	✓					✓
5331.016.XXX	Asiento de inodoro redondo						✓					✓			
7381043-400.0070A	Conjunto del flapper – 1.28 gpf Con Flotador								✓	✓					✓
735122-400-XXX0A	254 mm (10") Cubierta de tanque	✓				✓			✓						✓
735121-400-XXX0A	305 mm (12") Cubierta de tanque		✓	✓			✓	✓		✓	✓		✓	✓	
735123-400-XXX0A	356 mm (14") Cubierta de tanque				✓						✓				

En los Estados Unidos:

American Standard Brands
P.O. Box 6820
Piscataway, New Jersey 08855
Attention: Director of Consumer Affairs
Para los residentes de los Estados Unidos, también se puede obtener información sobre las garantías llamando al siguiente número gratuito: (800) 442-1902
www.americanstandard-us.com

En Canadá:

AS Canada ULC
2480 Stanfield Rd.,
Mississauga, Ontario
Canada L4Y 1S2
Número de teléfono gratuito: (800) 387-0369
www.americanstandard.ca

En México:

Gerente de servicio al cliente
AS Maquila, S.A. de C.V.
Vía Morelos #330
Col. Santa Clara
Ecatepec 55540, Edo. México
www.americanstandard.com.mx